



HEG37K2A000

Duża obudowa do kamer przemysłowych , IP 66, zasilanie grzałki 12V DC/24V AC

- MCL: 140x90x365 mm
- Wykonanie: aluminium
- Szczelność: IP 66
- Grzałka: 12VDC/24V AC

Aluminiowa obudowa do dużych kamer przemysłowych lub zestawów zawierających obiektywy motor-zoom. Posiada możliwość zainstalowania wycieraczki i spryskiwacza oraz promienników podczerwieni. Niskonapięciowe zasilanie grzałki 12V DC lub 24V AC.



Parametry techniczne

Wymiary (Szer. x Wys. x Dł.)	175x168x493 mm
MCL	140x90x365 mm
Wykonanie	aluminium
Szczelność	IP 66 (IP 67 przy zastosowaniu dodatkowych pierścieni uszczelniających OWBIP2)
Grzałka	12VDC/24V AC , 20W
Przepusty kablowe	3xM16
Wymiary szklanego okna (WxH)	94x80 mm
Temperatura pracy	-20~+60 °C
Kolor	RAL9002
Waga	4,1 kg
Wysięgnik ścienny	WBJA

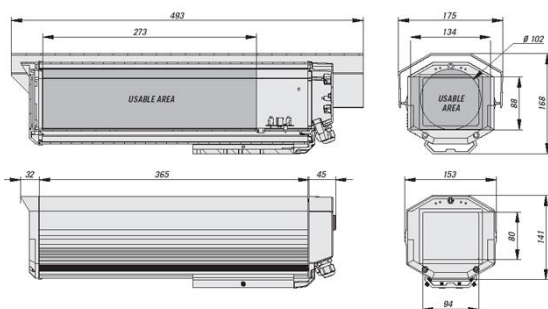

Ultrak Security Systems Sp. z o.o.

www.ultrak.pl

Siedziba spółki:

Lubieszyn 8
72-002 Dołuje k/Szczecina
tel. +48 91 485 40 60
fax +48 91 485 40 80
e-mail: biuro@adi-ultrak.pl

Filia Warszawa

ul. Odrowąża 15
03-310 Warszawa
tel. +48 22 814 53 46-47
fax +48 22 814 53 87
e-mail: biuro.warszawa@adi-ultrak.pl

Przedstawiciele regionalni:

Płd – zach Polska Andrzej Dera tel. 607 445 836
Północna Polska Bartosz Socha tel. 607 445 894
Płd-Wsch Polska Tomasz Obrzut tel. 607 445 848
Wielkopolska Robert Bigos tel. 607 445 640

